



Motor	Cummins 6BTAA5.9-C160
Nominalna snaga	118 kW (158 hp / 160 ps) @ 2,200 rpm
Širina noža	3,660 mm
Max. brzina kretanja	42 km/h
Sila vuče	65 kN
Operativna težina	12,600 kg

4140D GREJDER

4140D SPECIFIKACIJE >>>

MOTOR

Emisija izduvnih gasova	Tier 2 / Stage II
Proizvođač	Cummins
Model	6BTAA5.9-C160
Nominalna snaga	118 kW (158 hp / 160 ps) @ 2,200 rpm
Max. obrtni moment	670 N·m
Broj cilindara	6
Način hlađenja vazduha	Turbo i interkuler vazduh-vazduh

TRANSMISIJA

Vrsta transmisije	Automatska (power shift)
Pretvarač zakretnog momenta	Tročlana jednostruka turbina
Max brzina kretanja, napred	42 km/h
Max brzina kretanja, nazad	26.5 km/h
Broj brzina, napred	6
Broj brzina, nazad	3

OSOVINE

Vrsta diferencijala	S ograničenim proklizavanjem standard
Vrsta zadnjeg pogona	Lančani prenos
Oscilacija osovine	16°
Prednja osovina, ugao nagiba točka	Leva / desna 18°

SISTEM UPRAVLJANJA

Konfiguracija upravljanja	Upravljački zupčanci sa senzorom opterećenja
Pritisak rasterećenja	16.7 MPa
Min. radijus zakretanja	6,900 mm
Ugao zakretanja	±50°
Artikulacijski ugao okvira	±27°

KOČNICE

Vrsta servisne kočnice	Kočna klešta
Položaj servisne kočnice	Zadnja osovina

GUME

Veličina gume	13.00-24
---------------	----------

SISTEM HIDRAULIKE

Vrsta glavne pumpe	Zupčasta
Pritisak glavnog rasterećenja	20 MPa
Protok glavne pumpe	122 L/min

RADNI KAPACITETI

Max. sila vuče	65 kN
Pritisak sečenja	6,000 kg

PERFORMANSE TANDEM POGONA

Visina	600 mm
Širina	210 mm
Udaljenost od sredine	1,553 mm

PERFORMANSE SREDNJEG NOŽA

Ugao rezanja bočnih strana	28~74°
Podizanje noža iznad tla	520 mm
Bočno pomeranje noža, desno/levo	390 / 780 mm
Max. nagibni ugao	90°
Dubina rezanja	600 mm
Rotacija kruga	360°
Prečnik kruga	1,265 mm
Debljina kruga	130 mm

DIMENZIJE

A Ukupna dužina - pri max. nivou podizanja	10,524 mm
B Ukupna dužina - pri max. nivou kopanja	10,511 mm
C Ukupna dužina - na nivou površine	10,888 mm
D Ukupna visina sa kabinom	3,350 mm
E Širina - nož	2,500 mm
F Širina - vanjska strana gume	2,450 mm
Međuosovinski razmak	5,930 mm
Zazor ispod prednje osovine	577 mm
Standardna dužina srednjeg noža	3,660 mm
Standardna debljina srednjeg noža	19 mm
Standardna visina srednjeg noža	550 mm

OPERATIVNE TEŽINE

Operativna težina	12,600 kg
-------------------	-----------

KAPACITETI PRI SERVISIRANJU

Rezervoar goriva	348 L
Motorno ulje	18 L
Sistem hlađenja	35 L
Rezervoar hidraulike	165 L
Transmisija i pretvarač obrtnog momenta	33 L
Tandemi, svaki	36 L

OPCIONA OPREMA

- Zadnji riper
- Prednji nož
- Sistem za automatsko nivelisanje
- Rotacija
- Lamelne ploče u pužnoj kutiji

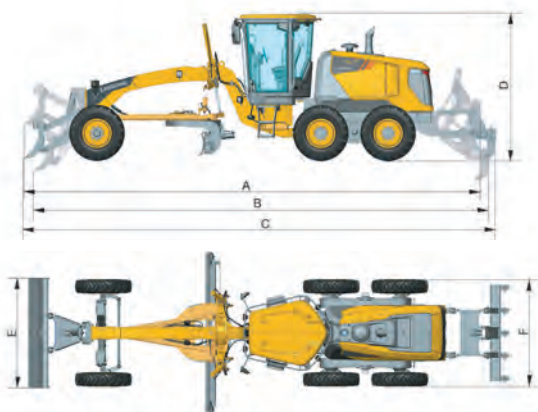

Guangxi Liugong Machinery Co., Ltd.

No. 1 Liutai Road, Liuzhou, Guangxi 545007, PR China
T: +86 772 3886124 E: overseas@liugong.com
www.liugong.com

Specifikacije i dizajn se mogu promeniti bez prethodne najave. Prikazane mašine mogu sadržavati opcionu opremu. Liugong standardna i opciona oprema se mogu razlikovati od regije do regije. Molimo vas da se obratite svom Liugong distributeru za informacije specifične za vaše područje. Snaga motora kW se u ovoj brošuri pretvara u konjske snage (1 kW = 1,3956 ks i 1 kW = 1,3410 ks).