



Motor	Cummins 6BTAA5.9-C180
Nominalna snaga	132 kW (177 hp / 180 ps) @ 2,200 rpm
Dužina noža	3,660 mm
Max. brzina kretanja	42 km/h
Sila vuče	77 kN
Operativna težina	15,000 kg

4165D GREJDER

4165D SPECIFIKACIJE >>>

MOTOR

Emisija izduvnih gasova	Tier 2 / Stage II
Proizvođač	Cummins
Model	6BTAA5.9-C180
Nominalna snaga	132 kW (177 hp / 180 ps) @ 2,200 rpm
Max. obrtni moment	800 N·m
Broj cilindara	6
Način hlađenja vazduha	Turbo & interkuler vazduh-vazduh

TRANSMISIJA

Vrsta transmisije	Automatska (power shift)
Pretvarač zakretnog momenta	Tročlana jednostruka turbina
Max. brzina kretanja, napred	42 km/h
Max. brzina kretanja, nazad	26.5 km/h
Broj brzina, napred	6
Broj brzina, nazad	3

OSOVINE

Vrsta diferencijala	S ograničenim proklizavanjem standard
Vrsta zadnjeg pogona	Lančani prenos
Oscilacija osovine	16°
Prednje osovine, ugao nagiba tačka	Leva / desna 18°

SISTEM UPRAVLJANJA

Konfiguracija upravljanja	Upravljački zupčanci sa senzorom opterećenja
Pritisak rasterećenja	16.7 MPa
Min. radijus zakretanja	7,200 mm
Ugao zakretanja	±50°
Artikulacijski ugao okvira	±27°

KOČNICE

Vrsta servisne kočnice	Papučice
Položaj servisne kočnice	Zadnje osovine

GUME

Veličina gume	17.5-25
---------------	---------

SISTEM HIDRAULIKE

Vrsta glavne pumpe	Zupčasta
Pritisak glavnog rasterećenja	20 MPa
Protok glavne pumpe	122 L/min

RADNI KAPACITETI

Max. sila vuče	77 kN
Pritisak sečenja	7,300 kg

PERFORMANSE TANDEM POGONA

Visina	600 mm
Širina	210 mm
Udaljenost od sredine	1,553 mm

PERFORMANSE SREDNJEG NOŽA

Ugao rezanja bočnih strana	28~74°
Podizanje noža iznad tla	600 mm
Bočno pomeranje noža, deno/levo	645 / 755 mm
Max. nagibni ugao	90°
Dubina rezanja	680 mm
Rotacija kruga	360°
Prečnik kruga	1,455 mm
Debljina kruga	140 mm

DIMENZIJE

A Ukupna dužina – pri max. nivou podizanja	10,816 mm
B Ukupna dužina – pri max. nivou kopanja	10,805 mm
C Ukupna dužina – na nivou površine	11,140 mm
D Ukupna visina sa kabinom	3,380 mm
E Širina - nož	2,740 mm
F Širina - vanjski dio gume	2,600 mm
Međuosovinski razmak	6,230 mm
Zazor ispod prednje osovine	602 mm
Standardna dužina srednjeg noža	3,660 mm
Standardna debljina srednjeg noža	19 mm
Standardna visina srednjeg noža	610 mm

OPERATIVNE TEŽINE

Operativna težina	15,000 kg
-------------------	-----------

KAPACITETI PRI SERVISIRANJU

Rezervoar goriva	348 L
Ulje u motoru	18 L
Sistem hlađenja	35 L
Rezervoar hidraulike	165 L
Transmisija i zakretač obrtnog momenta	33 L
Tandem, svaki	39 L

OPCIONA OPREMA

Zadnji riper	Rotacija
Lamelna ploča u pužnoj kutiji	Prednji nož
Sistem za automatsko nivelisanje	

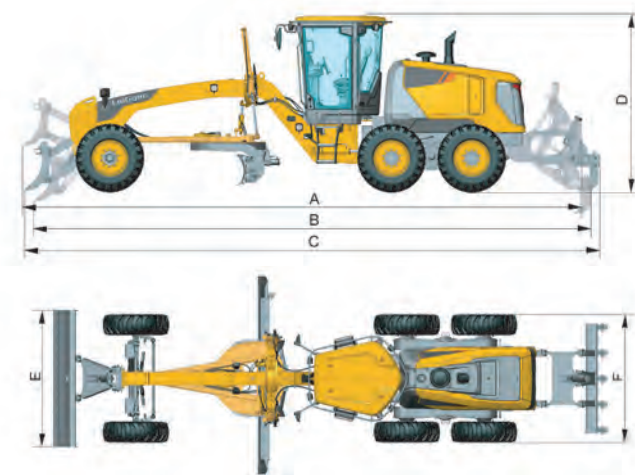

Guangxi Liugong Machinery Co., Ltd.

No. 1 Liutai Road, Liuzhou, Guangxi 545007, PR China
T: +86 772 3886124 E: overseas@liugong.com
www.liugong.com

Specifikacije i dizajn se mogu promeniti bez prethodne najave. Prikazane mašine mogu sadržavati opcionu opremu. Liugong standardna i opciona oprema se mogu razlikovati od regije do regije. Molimo vas da se obratite svom Liugong distributeru za informacije specifične za vaše područje. Snaga motora kW se u ovoj brošuri pretvara u konjske snage (1 kW = 1,3956 ks i 1 kW = 1,3410 ks).

08/2020 Designed by Liugong